

# DER FORD TRANSIT CITY



## DER FORD TRANSIT CITY - HIGHLIGHTS DER SERIENAUSSTATTUNG

<b>HV-Batterie</b> Batterievorkonditionierung Schnellladeanschluss	<b>Fahrerassistenz</b> Park-Pilot-System vorn und hinten Rückfahrkamera Verkehrsschild-Erkennungssystem Geschwindigkeitsregelanlage, adaptiv Selektierbare Fahrmodi (Normal, Eco, Rutschig)	<b>Ausstattung außen</b> Schiebetür, rechts* Heckschwingtür (Öffnungswinkel 180°)* Türgriffe, Schwarz Halogen-Scheinwerfer LED-Tagfahrlicht Halogen-Rückleuchten Scheinwerfer-Assistent mit Tag/ Nacht-Sensor Scheibenwischer mit Intervallschaltung Außenspiegel, manuell anklappbar, elektrisch einstellbar	<b>Ausstattung innen</b> Klimaanlage, manuell Elektrischer Zuheizung (PTC) 7"-Instrumententafel (digital) 12,3"-Multifunktionsdisplay Laderaumbeleuchtung* USB-Anschluss Apple CarPlay <sup>2)</sup> und Android Auto <sup>2)</sup> Seitenwandverkleidung im Laderaum, halbhoch* Kopfstützen vorn, 2-fach einstellbar Fahrsitz, beheizbar Fahrsitz, 6-fach manuell einstellbar Beifahrer-Doppelsitz Fensterheber vorn, elektrisch, mit Quick-Down-Schaltung Müdigkeitswarner (kamerabasiert) Vinyl-Bodenverkleidung im Laderaum*
<b>Sicherheit</b> Gurtwarner für Fahrer und Beifahrer Notruf-Assistent (eCall) <sup>1)</sup> Fahrerairbag Beifahrerairbag Zentralverriegelung Diebstahl-Alarmanlage Wegfahrsperre	<b>Ausstattung</b> Feststellbremse, elektrisch Pre-Collision-Assist Elektro-hydraulischer Bremsassistent		
	<b>Bereifung und Räder</b> Stahlräder 16" mit Radzierblenden Reifen 215/65 R16C Reifen-Reparatur-Set		

Kastenwagen ab € **41.640,-** (34.700,-)

Fahrgestell ab € **43.320,-** (36.100,-)

Die angeführten Listenpreise sind unverbindlich empfohlene, nicht kartellierte Richtpreise in EUR inkl. Transportkosten, 2 Jahre Werksgarantie, (beginnend mit Auslieferungsdatum, ohne Kilometerbegrenzung) und enthalten die gesetzlich vorgeschriebene Umsatzsteuer von derzeit 20 % ohne USt.. Vorbehaltlich Rechen-, Druck- und Satzfehler. Ford entwickelt die Produkte ständig weiter und behält sich das Recht vor, alle Spezifikationen, Farben und Preise der Modelle zu ändern. Änderungen und Irrtümer vorbehalten.

\* für Kastenwagen

Fußnotenerklärungen zu den erteilten Angaben finden Sie auf Seite 9.



## DER FORD TRANSIT CITY - MOTOREN UND MODELLPREISE

Karosserievariante	Serie	Modell	Motor <sup>3)</sup>	Getriebe	Antrieb	NoVA %	Nutzbare Batteriekapazität (kWh)	Preise in € inkl. USt.	Preise in € exkl. USt.
<b>Kastenwagen</b>	Trend	300 L1/H1	Elektromotor 110 kW (150 PS)	1-Gang Automatik- getriebe	Frontan- trieb	0	55	<b>41.640,-</b>	34.700,-
<b>Kastenwagen</b>	Trend	330 L2/H2	Elektromotor 110 kW (150 PS)	1-Gang Automatik- getriebe	Frontan- trieb	0	55	<b>43.920,-</b>	36.600,-
<b>Fahrgestell</b>	Trend	330 L2	Elektromotor 110 kW (150 PS)	1-Gang Automatik- getriebe	Frontan- trieb	0	55	<b>43.320,-</b>	36.100,-

Die angeführten Listenpreise sind unverbindlich empfohlene, nicht kartellierte Richtpreise in EUR inkl. Transportkosten, 2 Jahre Werksgarantie, (beginnend mit Auslieferungsdatum, ohne Kilometerbegrenzung) und enthalten die gesetzlich vorgeschriebene Umsatzsteuer von derzeit 20 % ohne USt.. Vorbehaltlich Rechen-, Druck- und Satzfehler. Ford entwickelt die Produkte ständig weiter und behält sich das Recht vor, alle Spezifikationen, Farben und Preise der Modelle zu ändern. Änderungen und Irrtümer vorbehalten.

Fußnotenerklärungen zu den erteilten Angaben finden Sie auf Seite 9.

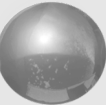
## DER FORD TRANSIT CITY - WUNSCHAUSSTATTUNG

Außenfarben		Code	Kastenwagen	Fahrgestell	Preise in € inkl. USt.	Preise in € exkl. USt.
Frozen White		PN3GZ	S	S	0,-	0,-
Ingot Silver Metallic		PN4AG	O	-	1.020,-	850,-
Blue Panther Metallic		PN4HE	O	-	1.020,-	850,-
Panther Black Metallic		PNJAB	O	-	1.020,-	850,-
Broom Yellow		PSTBL	O	O	1.380,-	1.150,-

Unverbindlich empfohlene, nicht kartellierte Richtpreise in EUR. Referenzmodell: Kastenwagen, Trend, Elektromotor 110 kW (150 PS), 1-Gang-Automatikgetriebe, FWD (NoVA-Wert 0%). Die NoVA ist vom Modell abhängig. Gewisse Wunschausstattungen sind zur angeführten NoVA nicht erhältlich.

Zeichenerklärung: S serienmäßig — nicht verfügbar O Wunschausstattung

## DER FORD TRANSIT CITY - REICHWEITE UND LADEN

	Elektrische Reichweite (kombiniert) (km) <sup>4)</sup>	Elektrische Reichweite (Stadt) (km) <sup>4)</sup>	DC Schnellladung 10-80% <sup>5)</sup>	Max. DC-Ladeleistung (kW) <sup>6)</sup>	AC Ladung 10-100% 7,4kW einphasig <sup>6)</sup>	AC Ladung 10-100% 11 kW dreiphasig <sup>6)</sup>
<b>Kastenwagen</b>						
L1/H1	254	381	33 Minuten	87	8 Stunden	5,5 Stunden
L2/H2	224	340	33 Minuten	87	8 Stunden	5,5 Stunden
<b>Fahrgestell</b>						
L2	Abhängig vom Umbau	Abhängig vom Umbau	33 Minuten	87	8 Stunden	5,5 Stunden

## DER FORD TRANSIT CITY- GEWICHTE

	Zulässiges Gesamtgewicht (kg)	Max. Nutzlast (kg) <sup>7)</sup>	EG-Leergewicht inkl. Fahrer (kg) <sup>8)</sup>	Leerachslast, vorn (kg)	Leerachslast, hinten (kg)
<b>Kastenwagen</b>					
L1/H1	3.000	1.010	1.990	1.330	1.780
L2/H2	3.270	1.200	2.070	1.440	1.920
<b>Fahrgestell</b>					
L2	3.270	Abhängig vom Umbau	1.745	1.440	1.920

## DER FORD TRANSIT CITY - ABMESSUNGEN

### KASTENWAGEN

<b>Außenlänge (mm)</b>		<b>L1/H1</b>	<b>L2/H2</b>
A	Gesamtlänge	4.985	5.285
D	Radstand	3.060	3.360
E	Überhang vorn	810	810
F	Überhang hinten	1.115	1.115
	Schiebetür Öffnungsbreite	1.164	1.164
<b>Innenraumlänge (mm)</b>			
K	Maximale Laderaumlänge am Boden (mit Trennwand)	2.770	3.070
<b>Außenhöhe (mm)</b>			
C	Gesamthöhe	1.991	2.285
	Schiebetür Öffnungshöhe	1.397	1.397
J	Hecktür Öffnungshöhe	1.330	1.620
<b>Innenraumhöhe (mm)</b>			
N	Laderaumhöhe	1.456	1.746
O	Ladekantenhöhe	550	552
<b>Außenbreite (mm)</b>			
B	Breite mit Außenspiegeln	2.258	2.258
	Breite mit angeklappten Außenspiegeln	2.150	2.150
	Breite ohne Außenspiegeln	1.885	1.885
I	Hecktüren Öffnungsbreite	1.593	1.593
<b>Innenraumbreite (mm)</b>			
L	Maximale Laderaumbreite	1.740	1.740
	Laderaumbreite zwischen den Radkästen	1.300	1.300
<b>Innenraum – Laderaumvolumen (m³)</b>			
	Laderaumvolumen SAE	6	8
	Laderaumvolumen VDA	5,75	7,48
	Laderaumvolumen Max.	6,43	8,5
<b>Außenmaße (m)</b>			
	Wendekreis, von Bordstein zu Bordstein	12	13

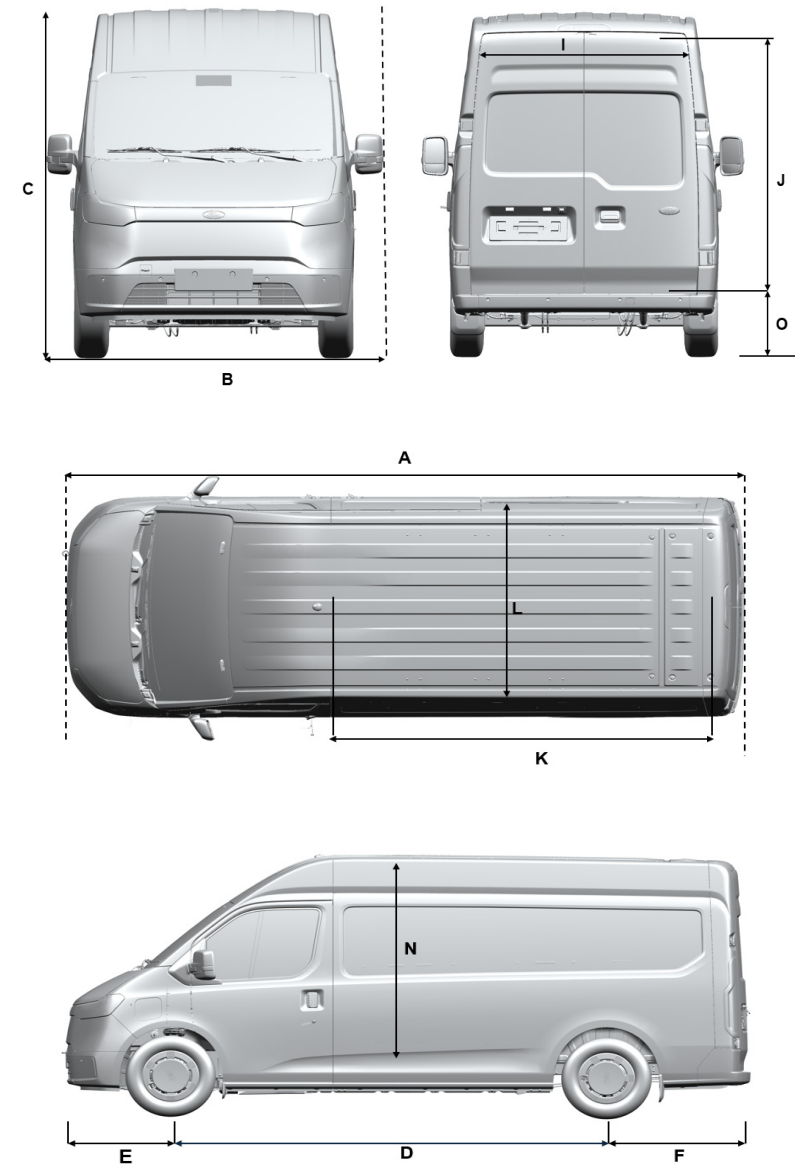

## DER FORD TRANSIT CITY - ABMESSUNGEN

### FAHRGESTELL

Außenlänge (mm)		
A	Gesamtlänge (ohne Aufbau)	5.200
D	Vorderer Überhang	810
F	Hinterer Überhang (ohne Aufbau)	1.030
E	Radstand	3.360
	Rahmenlänge	2.890
Q	Länge Kabinenrückwand bis Vorderachse	1.441
R	Länge Kabinenrückwand bis Hinterachse	1.955
Außenhöhe (mm)		
C	Gesamthöhe (maximal)	2.000
O	Rahmen-/Ladebodenhöhe (unbeladen)	616
Außenbreite (mm)		
B	Breite mit Außenspiegeln	2.258
	Gesamtbreite mit angeklappten Außenspiegeln	2.150
	Breite ohne Außenspiegeln	1.885
	Spurweite hinten	1.634
Außenmaße (m)		
	Wendekreis, Bordstein zu Bordstein	13

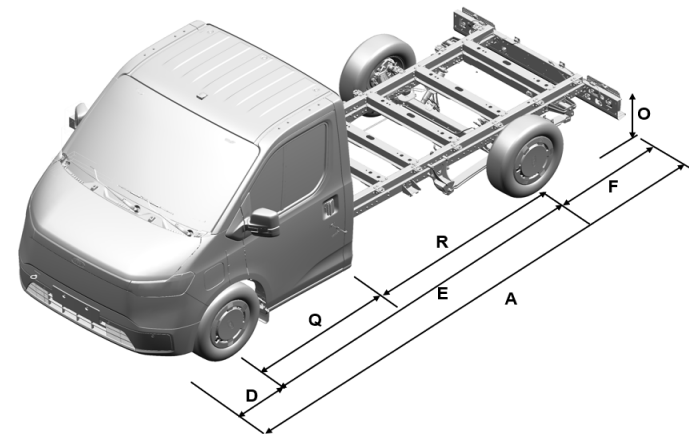
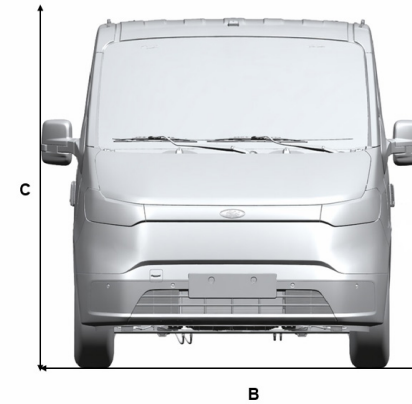

## DER FORD TRANSIT CITY - ERLÄUTERUNGEN UND FUSSNOTEN

- 1) Notruf-Taste (eCall): Wird bei einem Unfall ein Airbag ausgelöst oder die Kraftstoffpumpe nach einem Aufprall abgeschaltet, setzt der Notruf-Assistent automatisch einen Notruf ab. Dies erfolgt in der jeweiligen Landessprache. Dabei informiert der Notruf-Assistent die Rettungskräfte über die genaue Position des Fahrzeugs, welche über das integrierte GPS-Modul ermittelt wurde.
- 2) Apple CarPlay ist eine eingetragene Marke von Apple Inc. Android Auto ist eine eingetragene Marke von Google Inc.
- 3) Systemleistung, gesamt: Angaben in kW entsprechen dem Maximalleistungswert; Dauerleistungswerte (Höchste 30-Minuten-Leistung) liegen bei 55 kW. Die maximale Leistung für Elektrofahrzeuge steht nur kurzfristig zur Verfügung. Die individuelle, während der Fahrt zur Verfügung stehende maximale Leistung kann durch Faktoren wie z.B. Batteriezustand, Ladezustand sowie Außentemperaturen beeinflusst werden. Die Maximalleistung kann bei möglichst hohem Ladezustand und optimalem Betriebstemperaturbereich der Hochvoltbatterie erreicht werden. Bei Plug-in-Hybriden handelt es sich um die maximale Systemleistung. Die Systemleistung gibt die Werte für maximale Leistung und maximales Drehmoment an, wenn elektrischer Antrieb und Verbrennungsmotor zusammenarbeiten.
- 4) Bei den Angaben zu den Reichweiten handelt es sich um Vorabwerte, die im Rahmen der Vorabdatenkonfiguration für das Kraftfahrzeug in der jeweiligen Ausstattungsvariante berechnet/ermittelt wurden. Sobald die final bestätigten Angaben zur Reichweite vorliegen, werden diese umgehend bekanntgegeben. Gemäß WLTP (Worldwide harmonised Light-duty vehicles Test Procedures) ist bei voll aufgeladener Batterie eine Reichweite bis zur genannten, zertifizierten elektrischen Reichweite – je nach vorhandener Serien- und Batterie-Konfiguration – möglich. Die tatsächliche Reichweite kann aufgrund unterschiedlicher Faktoren (z. B. Wetterbedingungen, Fahrverhalten, Streckenprofil, Fahrzeugzustand, Alter und Zustand der Lithium-Ionen-Batterie) variieren.
- 5) Die angegebenen Ladezeiten und Ladeleistungen sind Richtwerte. Die tatsächliche Ladedauer kann aufgrund verschiedener Faktoren wie z. B. der Umgebungstemperatur, der Batterietemperatur, dem anfänglichen Ladezustand, dem Alter und Zustand der Batterie sowie der Ladeleistung der verwendeten Ladestation abweichen. Die angegebene Ladezeit bezieht sich auf das Laden an einer DC-Schnellladestation mit einer Ladeleistung von mindestens 100kW.
- 6) Die angegebenen Ladezeiten und Ladeleistungen sind Richtwerte. Die tatsächliche Ladedauer kann aufgrund verschiedener Faktoren wie z. B. der Umgebungstemperatur, der Batterietemperatur, dem anfänglichen Ladezustand, dem Alter und Zustand der Batterie sowie der Ladeleistung der verwendeten Ladestation abweichen.
- 7) Die angegebenen Nutzlasten beziehen sich auf das jeweilige Einstiegsmodell mit der angegebenen Motorisierung in der günstigsten Variante ohne Wunschausstattungen.
- 8) Das EG-Leergewicht berücksichtigt ein Fahrergewicht von 75 kg, sowie sämtliche erforderlichen Flüssigkeiten.

## FORD ZUBEHÖR



Personalisieren Sie Ihren Ford mit unserem Angebot an offiziellen Ford Zubehörprodukten, die den Nutzen Ihres Fahrzeugs erweitern. Bitte besuchen Sie für einen Überblick den Zubehörkatalog oder informieren sich direkt bei Ihrem Ford Partner.

Steigern Sie den Werterhalt Ihres Fahrzeuges. Entdecken Sie unsere Schutzpakete und sparen Sie bis zu 32% gegenüber der UVP der Einzelpreise\*. Die Pakete enthalten klassische Produkte zum Innenraumschutz wie z.B. Allwetterfußmatten vorne & hinten und eine Gepäckraumwanne und sind für die meisten Modelle verfügbar.

**Das aktuelle Sortiment und Informationen zu Preisen (UPE) finden Sie im Zubehörkatalog unter:**  
[www.ford-zubehoer.at](http://www.ford-zubehoer.at)

\* Basis UVP der Ford Werke GmbH (Stand

# FORD **GARANTIEN**



## FORD WERKSGARANTIEN

Die Ford Werksgarantien umfassen die Ford Neuwagengarantie, die Herstellergarantie auf Hochvoltkomponenten und Hochvoltbatterien, die Garantie gegen Durchrostern und die Lackgarantie.

## FORD ASSISTANCE MOBILITÄTSGARANTIE

Doppelt sicher – einfach gut: Inspektion inklusive Mobilitätsgarantie, die Sie im Falle einer Panne in den meisten Ländern Europas mobil hält.

## FORD PROTECT GARANTIE-SCHUTZBRIEF

Nach Ablauf der Ford Neuwagengarantie sind Sie vor unerwarteten Reparaturkosten geschützt.

## LEASING, FINANZIERUNG

### **Leistbare Mobilität für Sie**

Sie haben sich für Ihren neuen Ford entschieden? Dann verlassen Sie sich bei der Finanzierung auf Ford Credit\*. Produkte und Services sind auf die individuellen Bedürfnisse unserer Kunden ausgerichtet und ergeben gemeinsam mit den attraktiven Konditionen ein überzeugendes Gesamtpaket. Für alle Mitarbeiter und Mitarbeiterinnen von Ford Credit\* steht der Mensch mit seinen Anliegen und Wünschen im Mittelpunkt.

## FORD AUTO-VERSICHERUNG\*\*

### **Direkt. Umfassend. Kompetent.**

Vertrauen ist keine Einbahnstraße. Die Ford Auto-Versicherung ist die optimale Versicherung, passend zum Ford Ihrer Wahl. Und das zu Sonderkonditionen, die auch Sie bestimmt überzeugen werden. Denn bei Haftpflicht und Kasko profitieren Ford Kunden von zahlreichen Vorteilen.

### **Das sympathische Konzept für mehr Sicherheit**

- Attraktives Preis-Leistungs-Verhältnis
- Besonders schnelle Regelung im Schadenfall
- Professionelle Unterstützung durch Ihren Ford Partner

Ihr Ford Händler berät Sie gern über die verschiedenen Finanzierungs- und Versicherungsmöglichkeiten. Er hilft Ihnen auch dabei, einen Antrag zu stellen, über den meist schon nach 15 Minuten entschieden wird.

Näheres dazu erfahren Sie unter [www.ford.at](http://www.ford.at)

\* Ein Service der Santander Consumer Bank GmbH, Wagramer Straße 19, 1220 Wien

\*\* Versicherer: GARANTA Versicherungs-AG Österreich, Moserstraße 33, 5020 Salzburg



PreislisteAT20260511V837 Transit City MY27.00 Ford-Werke GmbH, Köln. Produktmarketing. Alle Angaben entsprechen dem Stand der Drucklegung: 11.05.2026.

